



Notice de montage

Plaque de fixation pour

collecteur de chauffage DN 25 / DN 32

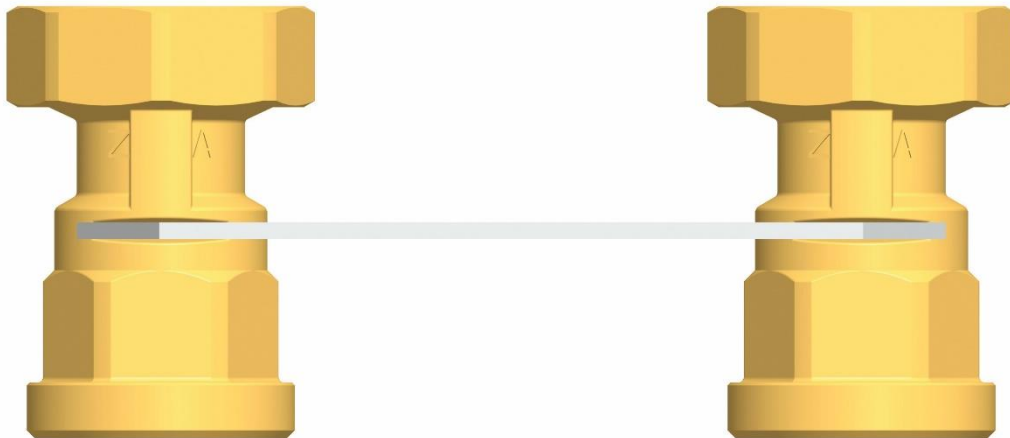

Table des matières

1	Informations générales	3
1.1	Champ d'application de la présente notice	3
2	Montage du circuit de chauffage sur la plaque de fixation.....	3
2.1	Montage de la plaque de fixation.....	4
2.2	Montage du kit de montage mural	5
3	Montage complet.....	5

1 Informations générales



Lisez attentivement toutes les instructions de la présente notice avant de procéder à l'installation et à la mise en service. Gardez cette notice à proximité de l'installation pour vous y référer ultérieurement.

1.1 Champ d'application de la présente notice

Cette notice décrit le montage de la plaque de fixation DN 25 / DN 32 aux circuits de chauffage.

La plaque de fixation DN 25 peut uniquement être montée au circuit de chauffage DN 25.

La plaque de fixation DN 32 peut uniquement être montée au circuit de chauffage DN 32.

2 Montage du circuit de chauffage sur la plaque de fixation

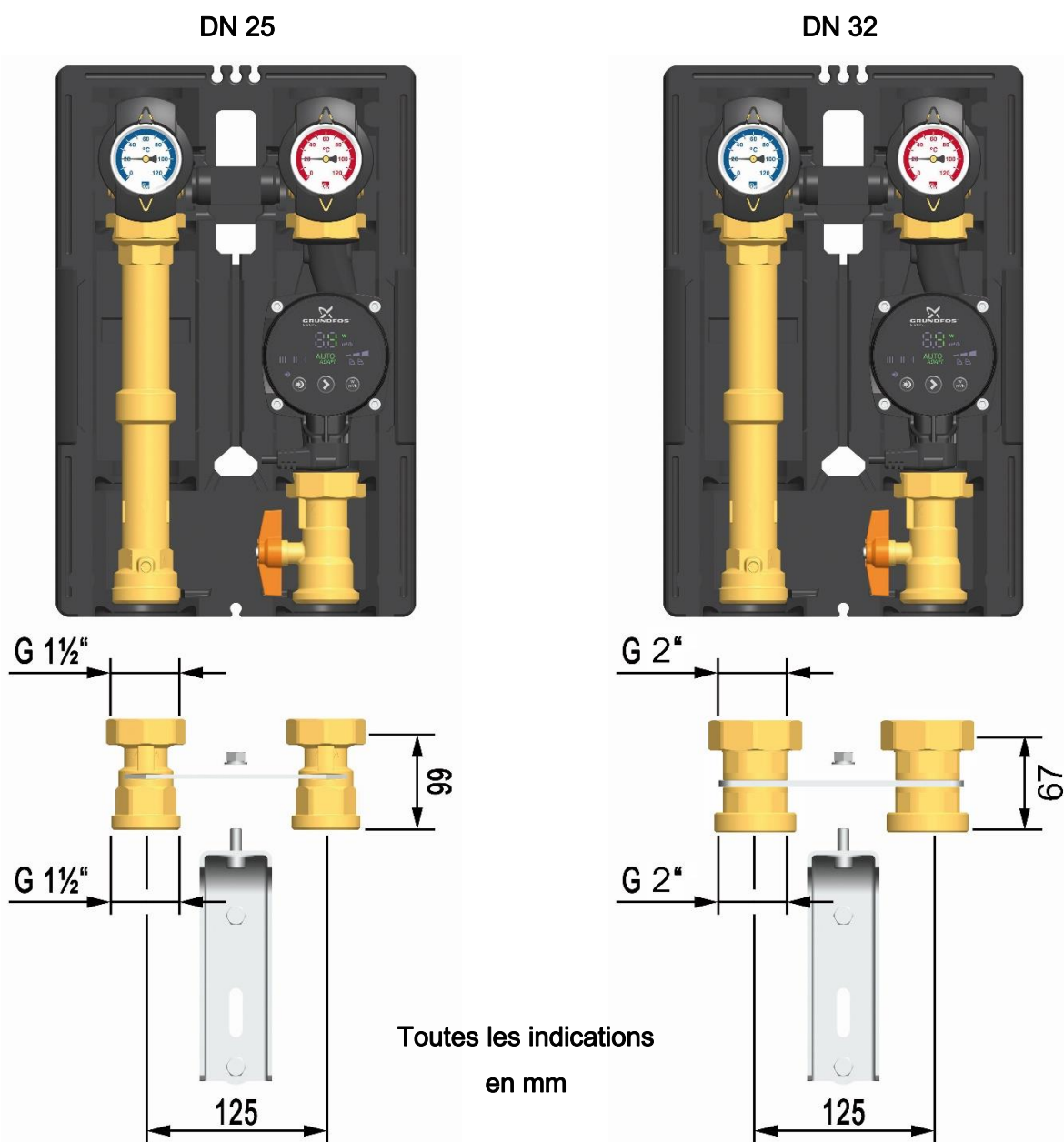

2.1 Montage de la plaque de fixation

Montez la plaque de fixation au circuit de chauffage en effectuant un vissage à joint plat des écrous-raccords aux filetages extérieurs du circuit de chauffage.

Plaque de fixation DN 25

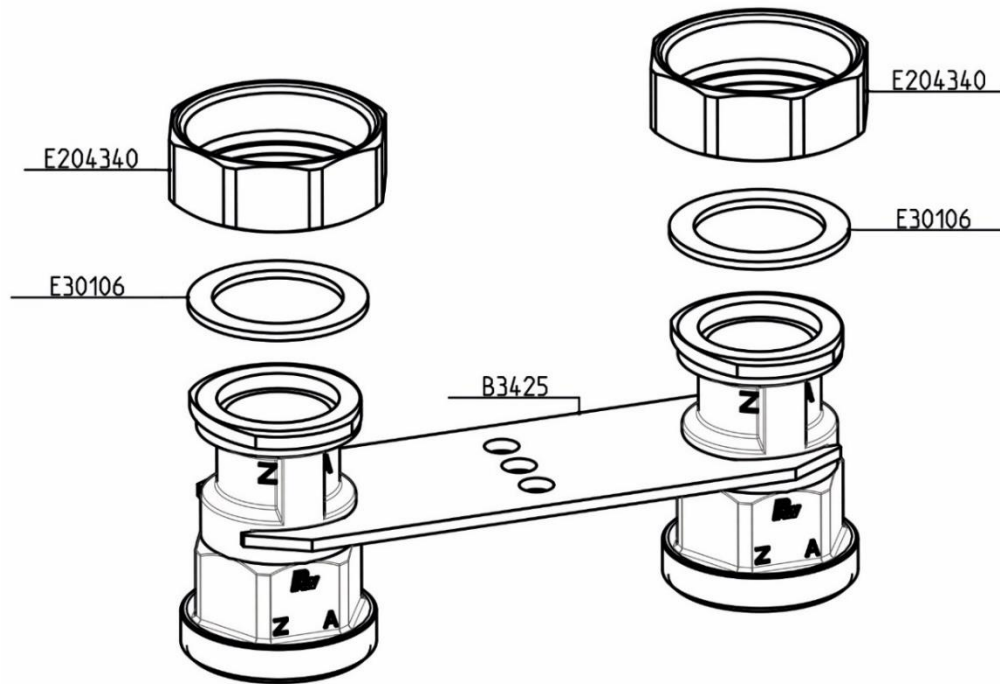

Plaque de fixation DN 32

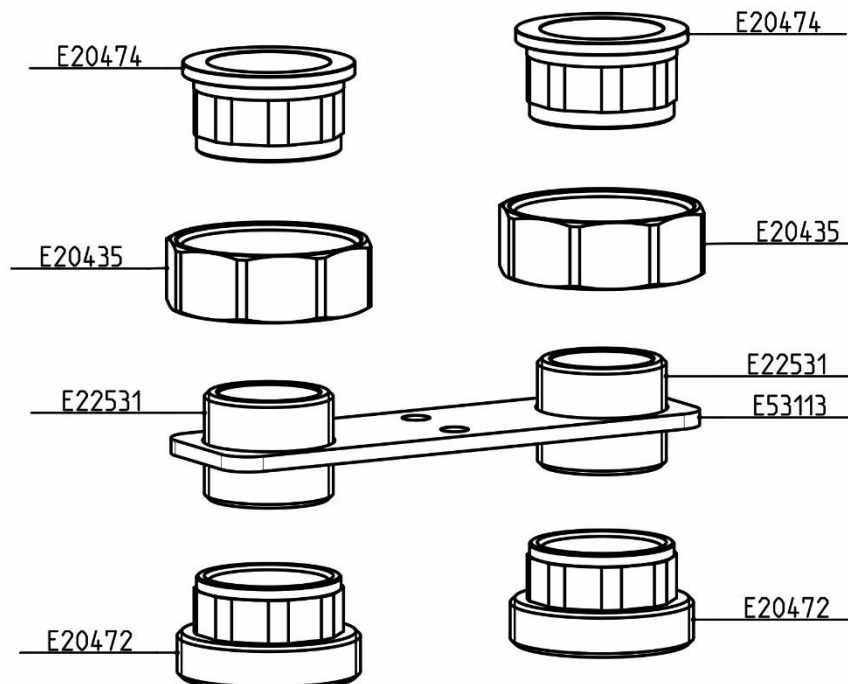

2.2 Montage du kit de montage mural

Le kit de montage mural est obligatoire pour le montage mural. Il n'est cependant **pas** inclus dans le volume de livraison de la plaque de fixation et doit donc être commandé séparément (numéro d'article 34722).

3 Montage complet

Montage du circuit de chauffage sur la plaque de fixation avec raccords filetés de transition :







PAW GmbH & Co. KG

Böcklerstr. 11

D-31789 Hameln, Allemagne

www.paw.eu

Téléphone : +49 (0) 5151 9856 - 0

Télécopie : +49 (0) 5151 9856 - 98