



Notice de montage et d'utilisation HeatBloC® K31 DN 40 / DN 50



DN 40



DN 50

Table de matières

1	Informations générales.....	3
1.1	Champ d'application de la présente notice.....	3
1.2	Utilisation conforme à l'emploi prévu.....	3
2	Consignes de sécurité.....	4
3	Description du produit.....	5
3.1	Équipement.....	5
3.2	Fonction.....	6
3.2.1	Clapet anti-thermosiphon.....	7
4	Montage et installation [Expert].....	8
4.1	Montage du collecteur modulaire.....	8
4.2	Montage du HeatBloC® sur le collecteur modulaire.....	9
4.3	Montage du HeatBloC® DN 40 sur une console murale avec plaque de fixation..	10
5	Volume de livraison [Expert].....	11
5.1	Pièces de rechange K31 DN 40.....	11
5.2	Pièces de rechange K31 DN 50.....	12
6	Données techniques.....	14
6.1	Courbes caractéristiques de perte de charge et des pompes DN 40.....	15
6.2	Courbes caractéristiques de perte de charge et des pompes DN 50.....	16
7	Élimination des déchets.....	17
8	Notes.....	18

1 Informations générales



Veillez lire ces instructions avec attention avant de procéder à l'installation et à la mise en service. Gardez cette notice à proximité de l'installation pour vous y référer ultérieurement.

1.1 Champ d'application de la présente notice

Cette notice décrit l'installation, la mise en service, le fonctionnement et l'utilisation d'un HeatBloC® non mélangé.

Quant aux autres composants de l'installation, comme p. ex la pompe, le régulateur ou le collecteur modulaire, veuillez vous reporter aux notices d'utilisation des fabricants respectifs. Les chapitres avec la désignation [Expert] sont destinés exclusivement au personnel qualifié.

1.2 Utilisation conforme à l'emploi prévu

Le produit doit être utilisé exclusivement dans des circuits de chauffage en prenant en considération les limites techniques indiquées dans cette notice.

Il est **interdit** d'utiliser le produit dans les applications d'eau potable.

Toute utilisation non-conforme entraînera une exclusion de garantie.

Le produit est conforme aux dispositions européennes en vigueur et porte par conséquent le marquage CE. La déclaration de conformité est disponible sur demande auprès du fabricant.

N'utilisez que des accessoires PAW avec le produit.

2 Consignes de sécurité

L'installation et la mise en service ainsi que le raccordement des composants électriques exigent des connaissances spéciales qui correspondent à une formation professionnelle reconnue de mécanicien spécialisé dans le CVC ou à une qualification comparable [Expert].

Lors de l'installation et de la mise en service, il est impératif de respecter :

- les règles régionales et nationales s'appliquant au secteur
- les directives sur la prévention des accidents de travail
- les instructions et consignes de sécurité de ce document



ATTENTION



Dommages corporels et matériels !

Le produit doit être utilisé dans des circuits de chauffage remplis par de l'eau de chauffage conforme aux normes VDI 2035 / Ö-Norm H 5195-1.

- ▶ Il est **interdit** d'utiliser le produit dans les applications d'eau potable.

AVIS

Dégâts matériels dus à des huiles minérales !

Les produits contenant de l'huile minérale endommagent considérablement les éléments d'étanchéité en EPDM qui peuvent ainsi perdre leurs propriétés d'étanchéité. Nous déclinons toute responsabilité concernant les dommages résultant de joints d'étanchéité endommagés de cette manière et nous ne garantissons pas de remplacement gratuit.

- ▶ Évitez impérativement que l'EPDM entre en contact avec des substances contenant de l'huile minérale.
- ▶ Utilisez un lubrifiant sans huiles minérales à base de silicone ou de polyalkylène, comme p. ex. Unisilikon L250L ou Syntheso Glep 1 de l'entreprise Klüber ou un spray de silicone.

3 Description du produit

3 Description du produit

Le HeatBloC® K31 non mélangé est un groupe de robinetteries prémonté pour les circuits de chauffage. La pompe peut être isolée, une vidange du circuit de chauffage lors des travaux d'entretien n'est donc pas nécessaire.

Les HeatBloC®s DN 40 peuvent être montés directement sur les collecteurs DN 40 sans accessoires additionnels.

Les HeatBloC®s DN 50 peuvent être montés directement sur les collecteurs DN 50 sans accessoires additionnels.

3.1 Équipement

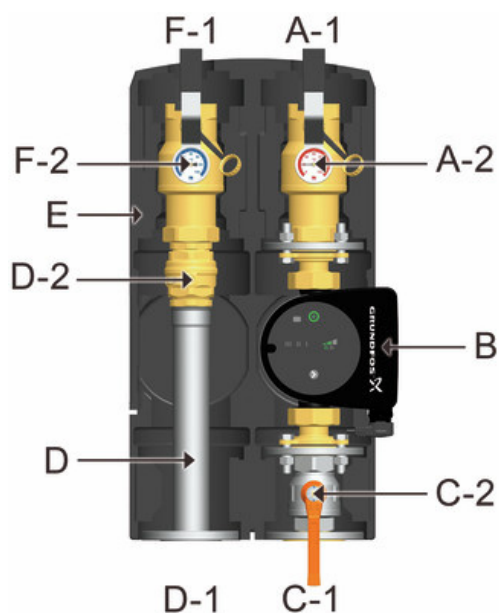

Exemple : K31 DN 40

- A-1 Départ vers le circuit consommateur
- A-2 Thermomètre en métal avec doigt de gant intégré dans la vanne à sphère (départ)
- B Pompe de chauffage
- C-1 Départ du producteur de chaleur
- C-2 Vanne à sphère
- D Tube de retour
- D-1 Retour vers le producteur de chaleur
- D-2 Clapet anti-thermosiphon, peut être ouvert
- E Isolation design à fonction optimisée
- F-1 Retour du circuit consommateur
- F-2 Thermomètre en métal avec doigt de gant intégré dans la vanne à sphère (retour)

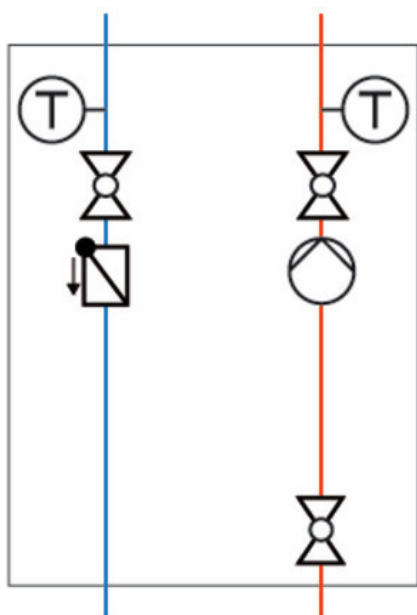
3.2 Fonction

K31 - HeatBloC® direct

Une pompe de circulation intégrée transporte l'eau du producteur de chaleur vers les consommateurs. Les vannes à sphère permettent la maintenance de la pompe, du circuit chaudière / circuit producteur ainsi que du circuit consommateur sans que l'installation entière doit être mise hors service. Deux thermomètres affichent les températures du départ et du retour et permettent ainsi un contrôle du fonctionnement. Le clapet anti-thermosiphon intégré peut être ouvert, il empêche une circulation indésirable et peut être mis hors service pour le rinçage et remplissage de l'installation. L'isolation empêche une perte d'énergie thermique.

Champs d'application :

- Chargement des chauffe-eaux
- Chargement et déchargement des ballons de stockage
- Circuits de chauffage avec radiateurs
- Circuits de chauffage avec ventilation

3 Description du produit

3.2.1 Clapet anti-thermosiphon

Le HeatBloC® est équipé d'un clapet anti-thermosiphon dans la rampe de retour.

Clapet anti-thermosiphon (Sens de circulation normal dans la figure : vers le bas)

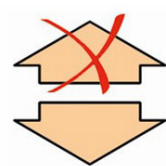
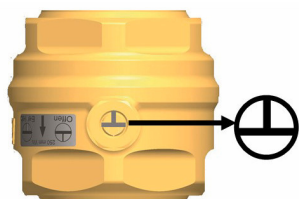

Position 0° ("fonctionnement")

Clapet anti-thermosiphon en service,
passage uniquement dans le sens de circulation.

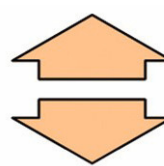
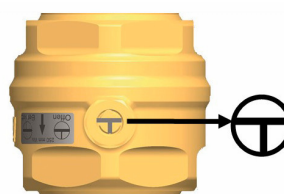

Position 180° ("ouvert")

Clapet anti-thermosiphon hors service,
passage dans les deux sens.

4 Montage et installation [Expert]

Le HeatBloC® K31 non mélangé est monté sur un collecteur modulaire DN 40, DN 50 ou sur une console murale. Le collecteur modulaire et la console de sol ou console murale ne sont pas compris dans le volume de livraison.

AVIS

Dommmages matériels !

Afin d'éviter l'endommagement de l'installation, le lieu de montage doit être sec, stable, résistant au gel et protégé contre le rayonnement UV.

4.1 Montage du collecteur modulaire

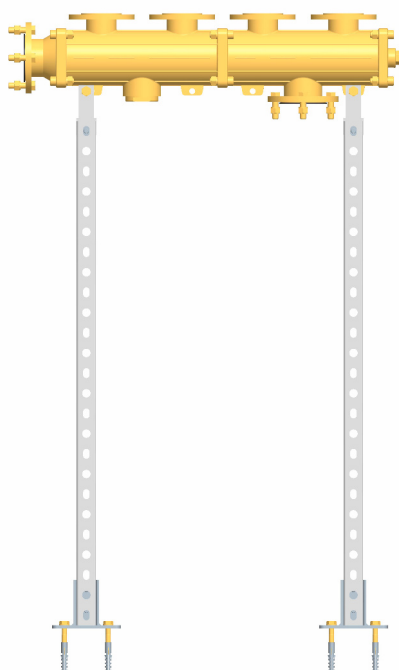

Console pour montage au sol (1)

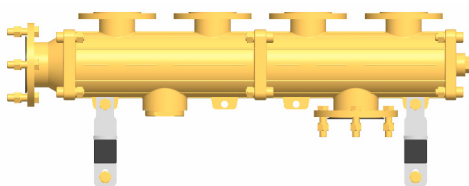

Console murale (2)

1. Déterminez le lieu de montage.

Console pour montage au sol (1) : Il est impératif de respecter une distance au mur d'environ 25 cm. Fixez la console pour montage au sol dans le sol en utilisant des vis et des chevilles appropriées. La hauteur de la console pour montage au sol peut être adaptée en raccourcissant les rails porteurs.

Console murale (2) : Fixez la console murale au mur en utilisant des vis et des chevilles appropriées.

2. Retirez la coque isolante avant du collecteur modulaire.
3. Posez le collecteur modulaire sur la console et passez les vis traversantes de la console à travers les œillets du collecteur modulaire.
4. Raccordez le collecteur modulaire à la console en utilisant les vis.

4 Montage et installation [Expert]

4.2 Montage du HeatBloC® sur le collecteur modulaire

Exemple de montage :

Pour le montage d'un HeatBloC® DN 40 sur un collecteur DN 50, des brides de réduction (n° d'article 51610) sont nécessaires !

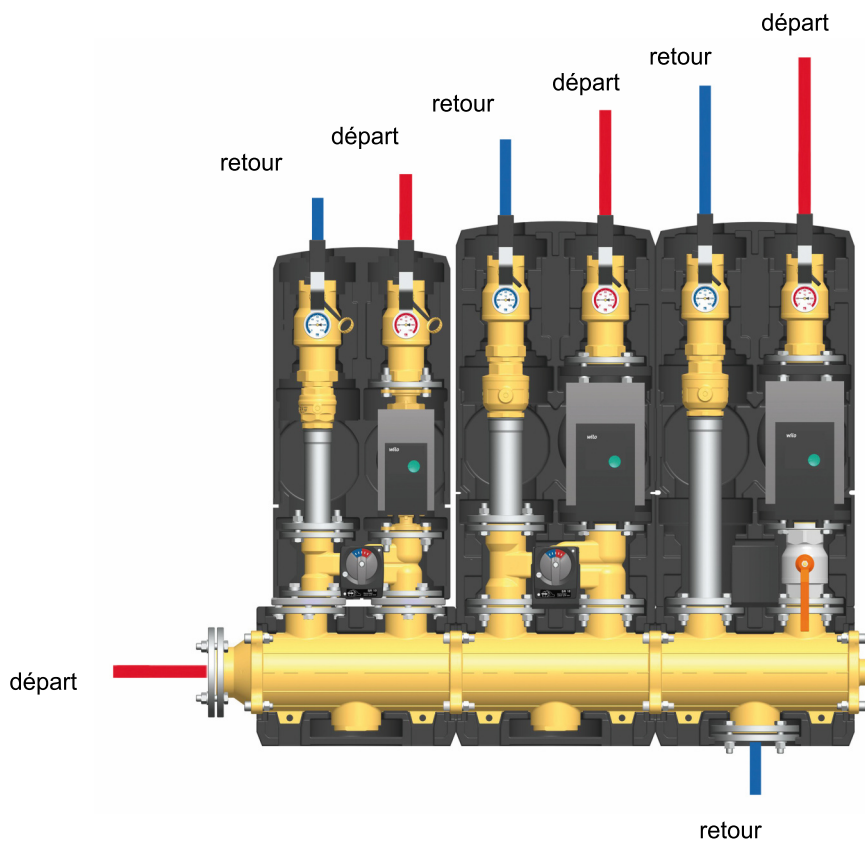

1. Retirez les thermomètres des poignées, démontez les poignées des vannes à sphère et retirez la coque isolante avant du circuit de chauffage.
2. Posez le circuit de chauffage avec les joints sur les brides du collecteur et fixez les brides en utilisant les vis.
3. Raccordez le circuit de chauffage à l'installation en utilisant les tubes. Le montage à la tuyauterie doit être effectué exempt de toute tension. Raccordez la pompe. Attention au sens de refoulement de la pompe !
4. Contrôlez tous les raccords filetés et effectuez un test sous pression.
5. Montez les coques isolantes et les poignées des vannes à sphère et insérez les thermomètres.

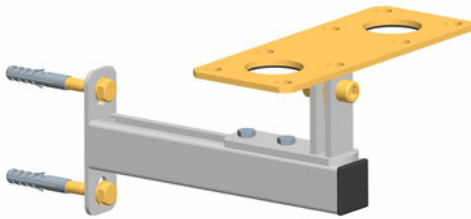
4.3 Montage du HeatBloC® DN 40 sur une console murale avec plaque de fixation

1. Fixez la console murale au mur en utilisant des vis et des chevilles appropriées.
2. Posez le circuit de chauffage sur la console murale et raccordez le circuit de chauffage à l'installation. N'oubliez pas d'insérer des joints au-dessus et en dessous de la plaque de fixation. Le montage à la tuyauterie doit être effectué exempt de toute tension.
3. Raccordez la pompe.
4. Contrôlez tous les raccords filetés et effectuez un test sous pression.
5. Montez la coque isolante avant et les poignées et insérez les thermomètres.

5 Volume de livraison [Expert]

AVIS

Numéro de série

Les réclamations et demandes/commandes de pièces de rechange ne sont traitées que si le numéro de série est indiqué ! Le numéro de série se trouve sur le tube de retour du produit.

5.1 Pièces de rechange K31 DN 40

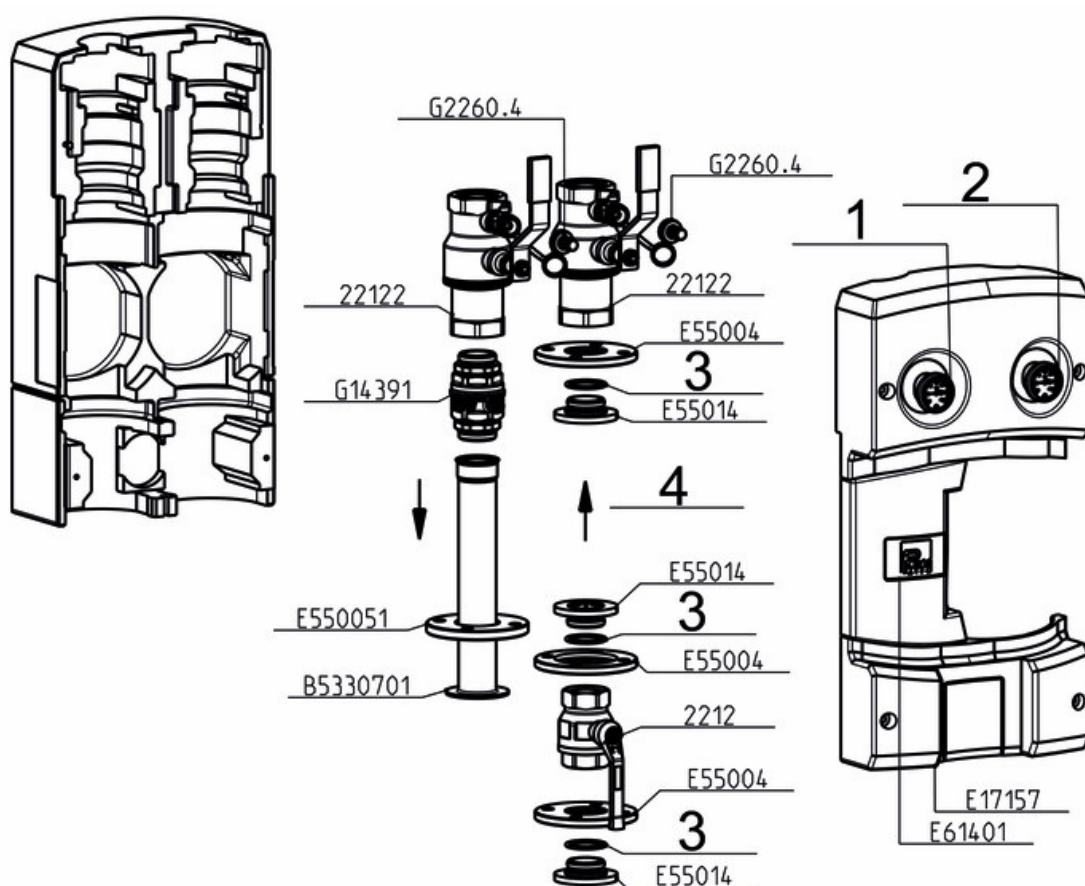

Position	Pièce de rechange	N° d'art.
1	Thermomètre à cadran, échelle bleue, d = 50 mm, 0-120 °C	N00243
2	Thermomètre à cadran, échelle rouge, d = 50 mm, 0-120 °C	N00242
3	Set de joints collecteur DN 40 / DN 50	N00061
4	Pompe : voir tableau suivant	

N° d'art. circuit de chauff.	Pompe	N° d'art. pompe	IEE
41211WY8	Wilo Yonos MAXO plus 40/0.5-8	E12343708	< 0,20
41211WY10	Wilo Yonos MAXO plus 30/0.5-10	N00398	< 0,20
41211WY12	Wilo Yonos MAXO plus 40/0.5-12	E12343712	< 0,20
41211GL10	Grundfos Magna1 32-100	E1217310	< 0,21
41211GL12	Grundfos Magna1 40-120 F	E121761	< 0,21
41211GH12	Grundfos Magna3 40-120 F	E121763	< 0,18

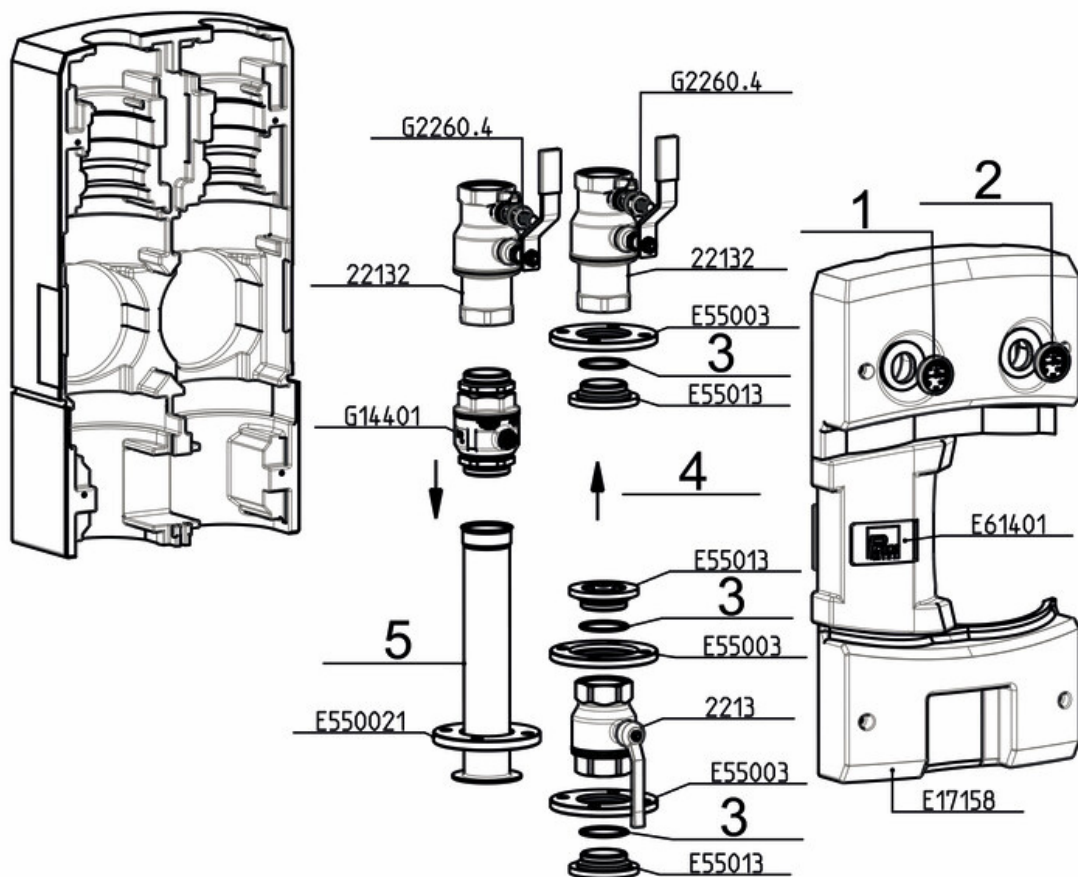
5.2 Pièces de rechange K31 DN 50

5 Volume de livraison [Expert]

Position	Pièce de rechange	N° d'art.
1	Thermomètre à cadran, échelle bleue, d = 50 mm, 0-120 °C	N00243
2	Thermomètre à cadran, échelle rouge, d = 50 mm, 0-120 °C	N00242
3	Set de joints collecteur DN 40 / DN 50	N00061
4	Pompe : voir tableau suivant	
5	Tube en acier DN 50, fil. int. 2"	N00554

N° d'art. circuit de chauff.	Pompe	N° d'art. pompe	IEE
51211WY9	Wilo Yonos MAXO plus 50/0.5-9	E12343809	< 0,20
51211WM12	Wilo Yonos MAXO plus 50/0.5-12	E12343812	< 0,20
51211GL12	Grundfos Magna1 50-120 F	E121781	< 0,21
51211GH12	Grundfos Magna3 50-120 F	E121783	< 0,18

6 Données techniques

HeatBloC K31	DN 40 (1½")	DN 50 (2")
Dimensions		
Entraxe (1)	160 mm	180 mm
Largeur isolation (2)	320 mm	360 mm
Hauteur isolation (3)	610 mm	660 mm
Longueur d'installation (4)	560 mm	630 mm
Raccords		
Raccord consommateur (A-1, F-1)	Fil. int. 1½"	Fil. int. 2"
Raccord producteur (C-1, D-1)	Bride DN 40 / PN 6	Bride DN 50 / PN 6
Données de fonctionnement		
Pression maximale	6 bars	6 bars
Température de service maximale	110 °C	110 °C
Valeur K_{VS} [m ³ /h]	28,3	31,2
Pression d'ouverture clapet anti-thermosiphon (D-2)	200 mm CE, peut être ouvert	250 mm CE, peut être ouvert

6 Données techniques

HeatBloC K31	DN 40 (1½")	DN 50 (2")
Matériaux		
Robinetteries	Laiton	
Joints	EPDM / NBR / AFM34	
Isolation	EPP	

6.1 Courbes caractéristiques de perte de charge et des pompes DN 40

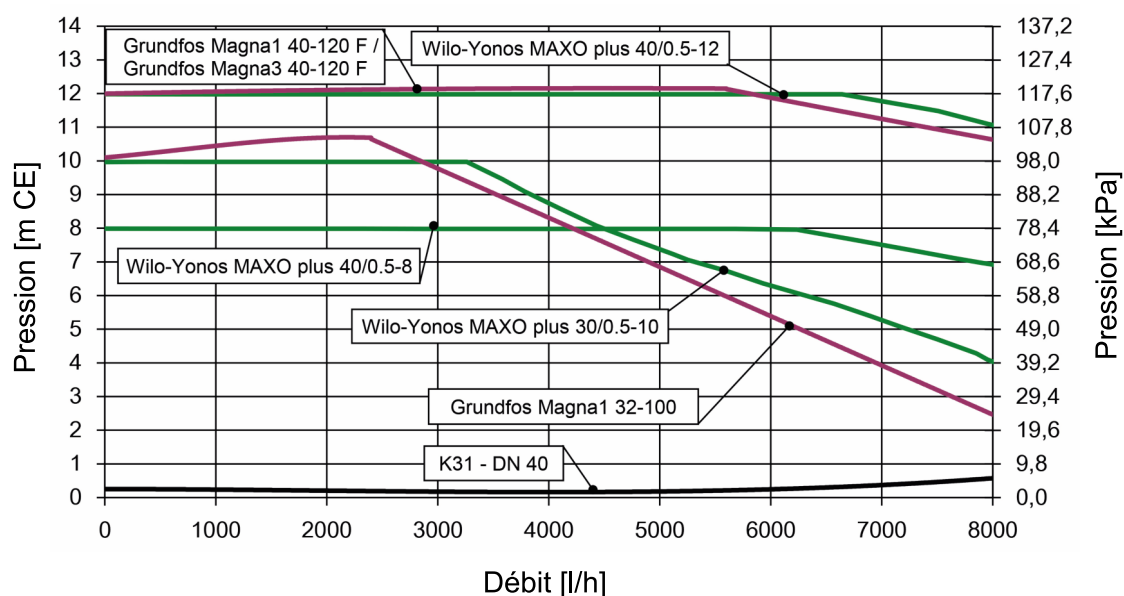

6.2 Courbes caractéristiques de perte de charge et des pompes DN 50

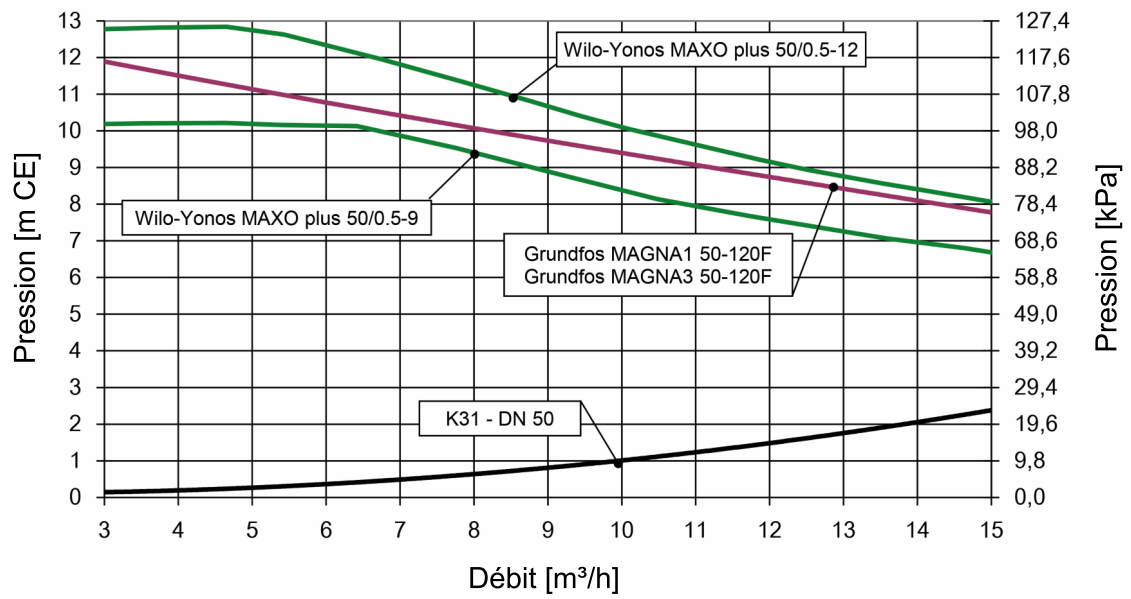

7 Élimination des déchets

AVIS

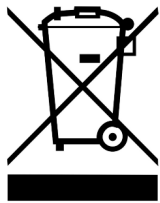

Les équipements électriques et électroniques ne doivent pas être éliminés avec les ordures ménagères.

Pour la restitution de ces appareils, il y a des points de collecte gratuits pour les déchets d'équipements électriques et électroniques dans votre région ainsi qu'éventuellement d'autres points de collecte pour la réutilisation des appareils.

Votre administration municipale ou communale vous communiquera les adresses correspondantes.

Si l'équipement électrique et électronique utilisé contient des données personnelles, vous êtes responsable de leur élimination avant de rendre l'appareil.

Les batteries et accumulateurs doivent être démontés avant le retour du produit.

En fonction de l'équipement du produit (partiellement avec des accessoires optionnels), des composants individuels peuvent également contenir des batteries et des accumulateurs. A cet effet, veuillez observer les symboles d'évacuation sur les composants en question.

Évacuation des matériaux de transport et d'emballage

L'emballage est composé de matières recyclables et peut être réinséré dans le circuit de recyclage.



8 Notes



N° d'art. 99x1211x-mub-fr

Traduction de la notice originale

Sous réserve de modifications techniques !

Printed in Germany – Copyright by PAW GmbH & Co. KG

PAW GmbH & Co. KG

Böcklerstraße 11

31789 Hameln, Allemagne

www.paw.eu

Tél : +49-5151-9856-0

Fax : +49-5151-9856-98